

Драги шестаци,

Неки ђаци ми нису доставили слике својих радова од прошле недеље. **Уколико имате неких проблема или недоумица, можете ми се обратити** путем мејла osjpvesselazarevic@gmail.com, или поставити своје питање путем платформе Microsoft Teams.

Очекујем да ми радове доставите до краја ове недеље на мејл.

За оне који су урадили и послали ми слику своје макете, УКОЛИКО ЖЕЛЕ ДА УРАДЕ НЕШТО ДОДАТНО док чекају да и остали то ураде, шаљем другу вежбу, кутију за поклон.

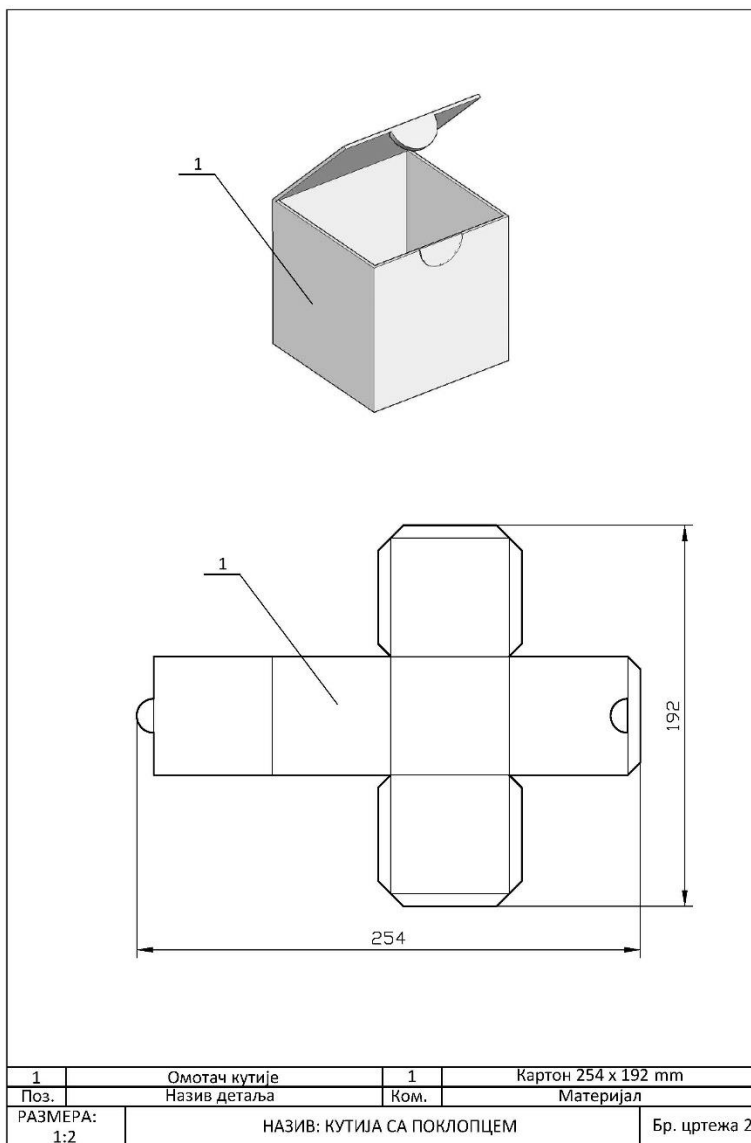

НАПОМЕНА: НИЈЕ ПОТРЕБНО НАЦРТАТИ РАДИОНИЧКИ ЦРТЕЖ. Цртеж кутије директно наносите на материјал, тањи картон.

ПОСТУПАК РАДА:

Најпре на тањем картону нацртај кутију у развијеном облику према приложеном цртежу. Странице кутије су квадратног облика. Након тога пажљиво изрежи кутију **ИСКЉУЧИВО ПО СПОЉНИМ ИВИЦАМА.**

СВО СЕЧЕЊЕ РАДИТЕ МАКАЗАМА А НЕ СКАЛПЕЛОМ УКОЛИКО ТО НЕ РАДИТЕ У ПРИСУСТВУ И УЗ САГЛАСНОСТ РОДИТЕЉА. АКО СЕЧЕТЕ СКАЛПЕЛОМ, КАО И КОД СЕЧЕЊА МАКАЗАМА, ОБРАТИТЕ ПОСЕБНУ ПАЖЊУ НА СВОЈУ БЕЗБЕДНОСТ!!!!

Трапезасти делови на ивицама страница служе за лепљење.

Склопљену кутију у зависности од ваше жеље и тренутно расположивог материјала можете обложити тканином, папиром у боји, или украсити бојама. Допустите својој машти да дође до изражаја!

Детаљно упутство за израду ове вежбе можете погледати и на YouTube-у, на адреси:

<https://www.youtube.com/watch?v=q0py0b20Utg>